

PL



SELBSTNIVELLIERENDE STRASSENFRÄSEN

PL 25.10 | PL 35.15 | PL 40.15 | PL 45.20 | PL 45.20HP | PL 50.20
PL 60.20 | PL 60.20HP | PL 75.20 | PL 1000 | PL 1200 | PL 1200 PL
1500 | PL 2000 | PL 40.35

VIDEO ANSEHEN

Scannen Sie den
QR-Code mit
Ihrem Smartphone



PERFORMER

Performer (Simex-Patent): Ermöglicht es dem Bediener, die Leistung des Anbaugeräts in Abhängigkeit von der Fahrgeschwindigkeit des Trägergeräts zu optimieren.

UNABHÄNGIGE TIEFENEINSTELLUNG auf der linken und rechten Seite. Mechanische oder (auf Wunsch) hydraulische Einstellung. Tiefenanzeige rechts/links

Trommeln in verschiedenen Breiten und Zähne sowohl für Asphalt als auch Beton erhältlich.

DAS FRÄSGUT BLEIBT IM ARBEITSBEREICH: Kein versehentliches Verteilen von Material dank der perfekt auf der Arbeitsfläche haftenden Kufen.

HYDRAULISCHER MOTOR MIT DIREKTANTRIEB MIT DER TROMMEL.

SCHWIMMENDE QUERNEIGUNG MIT STOSSDÄMPFER (Simex-Patent) alternativ hydraulische Einstellung (optional) mit schwimmender Bewegung.

SYSTEM MIT INTEGRIERTEM WASSERTANK (Simex-Patent). Mit elektrischer Pumpe, Filter und Sprühern (der Tank kann auch auf dem Dach des Trägergeräts angebracht werden). Reduziert den Staub, der beim Fräsen entsteht.

HYDRAULISCHER SEITENVERSCHUB (mechanisch für PL 25.10, PL 35.15 und PL 40.15). Für den Einsatz in zentraler oder seitlicher Position, nach rechts, für wandbündiges Fräsen.

SELBSTNIVELLIERENDES SYSTEM: STETS KONSTANTE FRÄSTIEFE (Simex-Patent). Die Selbstnivellierung garantiert unter jeder Bedingung eine stets konstante Frästiefe, unabhängig vom Bodenprofil und der Lage des Anbaugeräts zum Trägergerät. Die seitlichen Kufen der Fräse richten sich automatisch auf die zu fräsende Oberfläche aus und sichern dadurch größte Stabilität.

Die selbstnivellierenden Straßenfräsen Simex PL dienen zum Abtragen der gesamten Asphalt- oder Betonschicht als Vorbereitung für einen anschließenden Aushub oder zum Abfräsen der beschädigten Oberfläche für eine spätere Sanierung. Für Fräsarbeiten definierter Breite auf harten und festen Oberflächen. Das ausgehobene Material kann anschließend wieder verfüllt werden.

VERFÜGBARE TROMMELN:



STANDARDTROMMELN



ZEMENTTROMMEL
Reduzierte Abstände im Vergleich zur Standardtrommel

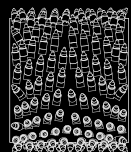

MEHRZAHNIGE TROMMELN Für die Oberflächenbearbeitung.



SONDERMASSE
Für andere als die Standardbreiten und/oder -tiefen



SCHNEIDESCHEIBE

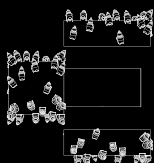

TROMMELN MIT DOPPELTER BREITE
Trommeln mit abnehmbaren Schalen (nur PL 1000).

VERFÜGBARE ZÄHNE:



BRECHERZÄHNE FÜR ASPHALT



BRECHERZÄHNE FÜR ZEMENT



ZÄHNE FÜR MEHRZAHNIGE TROMMELN



PL 60.20: Fräsen an der Bordsteinkante dank hydraulischem Seitenvershub.



PL 45.20: Perfekte Oberflächen durch bündige Durchgänge



PL 45.20 HP: Instandsetzung von Fahrbahnen.



PL 60.20: Ausgleichen eines Betonbodens in einer Industriehalle.



PL 1500. Ausgleichen des Verschleißpflasters in einem Stadtzentrum.



PL 1000. Wandbündiges Arbeiten mit hydraulischem Seitenverschub.



PL 75,20. Montiert auf Unimog mit speziellem Seitenverschub.

SELBSTNIVELLIERENDES SYSTEM

Die Selbstnivellierung der Arbeitsfläche garantiert unter jeder Bedingung eine stets konstante Frästiefe, unabhängig vom Bodenprofil und der Lage des Anbaugeräts zum Trägergerät.

Weiteres auf Seite 74



UNABHÄNGIGE TIEFENEINSTELLUNG

Die Gleitkufen bewegen sich unabhängig voneinander und folgen rechts sowie links perfekt der zu fräsenden Oberfläche. Mit der unabhängigen Tiefeneinstellung auf der rechten und linken Seite in Kombination mit der Selbstnivellierung werden in bündigen Durchgängen perfekt gefräste Flächen erhalten.



SCHWIMMENDE QUERNEIGUNG (TILT)

Die schwimmende Querneigung ermöglicht es, die Frästrommel immer in Bodennähe zu halten, auch wenn das Trägergerät nicht parallel zur Fahrbahnoberfläche steht.



SEITENVERSCHUB FÜR BÜNDIGE WANDARBEITEN

Dank des hydraulischen Seitenverschubs ist es möglich, sowohl in zentraler als auch in seitlicher Position nach rechts zu arbeiten, um bündig mit der Wand zu fräsen.



INTEGRIERTER WASSERTANK

Das Staubbeseitigungssystem besteht aus einer elektrischen Pumpe, einem Filter, Sprühern und einem in den Seitenverschub integrierten Wassertank (Simex-Patent). Reduziert den Staub, der beim Fräsen entsteht.



MEHRZAHNTROMMEL

Mehrzahntrommel zum Oberflächenfräsen, mit Millimeterpräzision dank der Kombination mit dem selbstnivellierenden System, das eine konstante Arbeitstiefe aufrechterhält, ideal zum Entfernen von Straßenmarkierungen oder zum Erstellen von Rüttelstreifen oder zum Aufräuen der Oberfläche.



PL STRASSENFRÄSEN

In der Produktreihe der Straßenfräsen PL bietet Simex 4 Modelle mit übergroßen Trommeln an, die speziell für das Abfräsen der Fahrbahnoberfläche geeignet sind: PL 1000, 1200, 1500, 2000 mit einer Breite von 100, 120, 150 bzw. 200 cm für Arbeitstiefen bis 130 mm.



Wie die anderen Straßenfräsen der Produktreihe profitieren auch die PL-Fräsen von den patentierten Lösungen von Simex, wie z. B. dem selbstnivellierenden System (für eine stets konstante Frästiefe), der unabhängigen Tiefeneinstellung auf der linken und rechten Seite, der schwimmenden Querneigung und der Performer-Vorrichtung, die es dem Bediener ermöglicht, die Leistung des Anbaugeräts entsprechend der Vorschubgeschwindigkeit dem Trägergerät zu optimieren.



PL 1000. Präzisionsfräsen entlang eines Bordsteins für die Erneuerung eines Platzes.



PL 1500. Oberflächen ausgleichen mit bündigen Durchgängen bei der Neupflasterung eines Hafenkais.



PL 60.20 am Kompaktlader Abtragen der gesamten Asphaltsschicht als Vorbereitung für den anschließenden Aushub.





PL 2000. Abtragen der Deckschicht in einer Tiefe von 40 mm.



PL 45.20. Mit der unabhängigen Tiefeneinstellung auf der rechten und linken Seite in Kombination mit der Selbstnivellierung werden in bündigen Durchgängen perfekt gefräste Flächen erhalten.



Detail der Frästiefe bei einer Straßeninstandsetzung.

OPTIMIERTES FRÄSEN MIT DEM PERFORMER



Das patentierte Anbaugerät Performer ist in einer ergonomischen Position angebracht, so dass der Bediener es gut sehen kann, und optimiert die Leistung des Anbaugeräts in Abhängigkeit von der Fahrgeschwindigkeit des Trägergeräts.

- ➔ Steigert die tägliche Produktivität
- ➔ Reduziert deutlich Maschinenstillstandszeiten
- ➔ Erleichtert die Arbeit für den Bediener

Performer: Video

Scannen Sie den QR-Code mit Ihrem Smartphone, um den PERFORMER in Aktion zu sehen.



PATENTIERTES SELBSTNIVELLIERENDES SYSTEM: KONSTANTE TIEFE UNTER ALLEN BEDINGUNGEN

Das selbstnivellierende System von Simex ermöglicht die Einhaltung einer konstanten Frästiefe unter allen Bedingungen, unabhängig von der Bodenbeschaffenheit und der Position des Anbaugeräts zum Trägergerät. Die seitlichen Gleitkufen passen sich automatisch der Fräsfläche an, auf der sie aufliegen, und sorgen so für maximale Stabilität.

Die Gleitkufen bewegen sich unabhängig voneinander und folgen rechts sowie links perfekt der zu fräsenden Oberfläche. **Mit der unabhängigen Tiefeneinstellung** auf der rechten und linken Seite in Kombination mit der Selbstnivellierung werden in **bündigen Durchgängen** perfekt gefräste Flächen erhalten.



PL 2000. Instandsetzungsarbeiten an beschädigtem Asphalt nach der Verlegung von Glasfasern.



PL 1000. Neugestaltung eines Industrievorplatzes



PL 45.20 HP. Entfernung der beschädigten Asphaltsschicht einer Fahrbahn.

SELBSTNIVELLIERENDES SYSTEM UND UNABHÄNGIGE TIEFENEINSTELLUNG LINKS UND RECHTS: VORTEILE

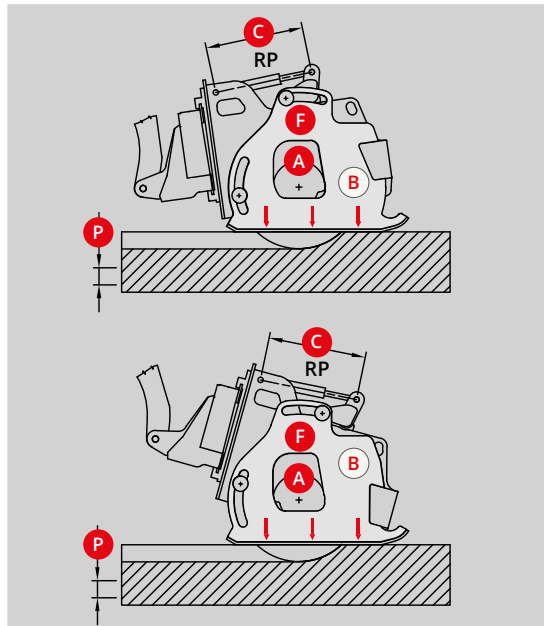

- A** virtuelle Achse
- B** Seitenwand
- C** Hub der Tiefenreglers RP
- F** Drehpunkt
- P** Arbeitstiefe

Der Tiefenregler RP (mechanisch oder hydraulisch) bewegt den Drehpunkt (F) nach oben und unten und bestimmt so die Arbeitstiefe (P).

Wenn die Fräse nicht waagrecht zum Boden steht, drehen sich die Seitenkufen (B) im Verhältnis zur virtuellen Achse (A) vorwärts oder rückwärts.

Die Seitenkufen bleiben somit immer am Boden haften und die Arbeitstiefe (P) bleibt während des Vorschubs stabil und konstant.

Die Arbeitstiefe (P) kann nur durch Änderung des Hubs (C) des Tiefenreglers RP variiert werden.



- ➔ **Konstante Frästiefe**
- ➔ **Perfekte Oberflächen durch bündige Durchgänge**
- ➔ **Erleichtert die Arbeit des Bedieners.**
- ➔ **Kein versehentliches Verteilen von Material**

**Das selbstnivellierende System:
Das Video**
Scannen Sie den QR-Code mit Ihrem Smartphone, um das selbstnivellierende System in Aktion zu sehen.



		FRÄSEN MIT STANDARD-FÖRDERVOLUMEN		FRÄSEN MIT HOHEM FÖRDERVOLUMEN		HOCHLEISTUNGSFRÄSEN			HOCHLEISTUNGSFRÄSEN MIT HOHEM FÖRDERVOLUMEN	
TECHNISCHE DATEN		PL 25.10	PL 35.15	PL 40.15	PL 45.20	PL 45.20 HP	PL 50.20	PL 60.20	PL 60.20 HP	PL 75.20
STANDARDTROMMEL										
Breite 	mm inch	250 10	350 14	400 16	450 18	450 18	500 20	600 24	600 24	750 30
Frästiefe	mm inch	0 - 70 0 - 2,7	0 - 110 0 - 4,3	0 - 150 0 - 5,9	0 - 150 0 - 5,9	0 - 170 0 - 6,7	0 - 170 0 - 6,7	0 - 170 0 - 6,7	0 - 170 0 - 6,7	0 - 170 0 - 6,7
SONDERTROMMELN										
Maximale Tiefe bei reduzierter Breite	mm inch	130 5	150 6	170 7	200 8	230 9	230 9	230 9	230 9	230 9
Einstellung der Frästiefe	unabhängig rechts/links mechanisch / hydraulisch*									
Seitenverschub		mech.	mech./hydr.*	mech./hydr.*	hydraulisch	hydraulisch	hydraulisch	hydraulisch	hydraulisch	hydraulisch
Querneigung		-	autom.*	autom.*	autom./hydr.*	autom./hydr.*	autom./hydr.*	autom./hydr.*	autom./hydr.*	autom./hydr.*
Neigung		-	16°	16°	16°	16°	16°	16°	16°	16°
Gewicht der Basisversion (1)	kg lbs	350 770	590 1300	660 1450	750 1650	860 1900	900 2000	950 2100	1000 2200	1050 2300
Gewicht der Version mit integriertem Wassertank (1)	kg lbs	-	750 1650	820 1800	910 2000	1020 2150	1060 2330	1110 2440	1160 2550	1210 2660
Geforderte Ölmenge	l/min gpm	30 - 60 8 - 16	45 - 80 12 - 21	65 - 115 17 - 30	75 - 115 20 - 30	100 - 150 27 - 40	100 - 150 27 - 40	100 - 150 27 - 40	110 - 170 29 - 45	110 - 170 29 - 45
Max. Öldruck	BAR psi	250 3625	250 3625	250 3625	310 4500	310 4500	310 4500	310 4500	310 4500	310 4500
Staub-Sprühanlage	Bausatz für Dachaufbau bei Kompaktladern mit Elektropumpe oder integriert im Seitenverschub mit Elektropumpe									

(1) Dem Anwender unterliegt der Nachweis, ob die Eigenschaften des Trägergeräts auf das Gewicht und die Merkmale des gewählten Anbaugeräts abgestimmt sind.

(*) Auf Wunsch (Optional)

Jegliche Haftung für die bereitgestellten Informationen ausgeschlossen. Technische Änderungen vorbehalten.

Scannen Sie den QR-Code mit Ihrem Smartphone



		FRÄSEN				GROSSE TIEFE
TECHNISCHE DATEN		PL 1000	PL 1200	PL 1500	PL 2000	PL 40.35
STANDARDTROMMEL						
Breite A	mm inch	1000 40	1200 48	1500 60	2000 80	400 16
Frästiefe	mm inch	0 - 130 0 - 5	0 - 130 0 - 5	0 - 130 0 - 5	0 - 130 0 - 5	100 - 350 4 - 13,7
SONDERTROMMELN						
Maximale Tiefe bei reduzierter Breite	mm inch	130 5	130 5	130 5	130 5	350 13,7
Einstellung der Frästiefe	unabhängig rechts/links mechanisch / hydraulisch*					
Seitenverschub	hydraulisch					
Querneigung	autom./hydr.*					
Neigung	16°					
Gewicht der Basisversion (1)	kg lbs	1090 2400	1210 2660	1290 2840	1630 3600	1150 2530
Gewicht der Version mit integriertem Wassertank (1)	kg lbs	1250 2750	1370 3000	1555 3430	1895 4170	-
Geforderte Ölmenge	l/min gpm	110 - 190 29 - 50	120 - 190 32 - 50	130 - 200 34 - 53	130 - 200 34 - 53	110 - 170 29 - 45
Max. Öldruck	BAR psi	310 4500	310 4500	310 4500	310 4500	310 4500
Staub-Sprühanlage	Bausatz für Dachaufbau bei Kompaktladern mit Elektropumpe oder integriert im Seitenverschub mit Elektropumpe					

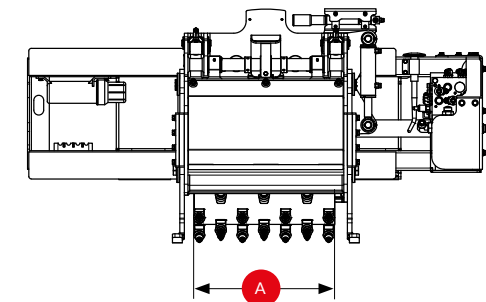
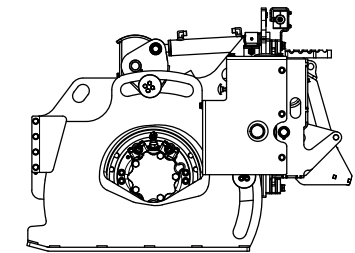

(1) Dem Anwender unterliegt der Nachweis, ob die Eigenschaften des Trägergeräts auf das Gewicht und die Merkmale des gewählten Anbaugeräts abgestimmt sind.

(*) Auf Wunsch (Optional)

Jegliche Haftung für die bereitgestellten Informationen ausgeschlossen. Technische Änderungen vorbehalten.